

MODE D'EMPLOI
BEDIENUNGSANLEITUNG
INSTRUCTIONS FOR USE

Mesureur d'angles

Winkelmesser

Protractor

S 239

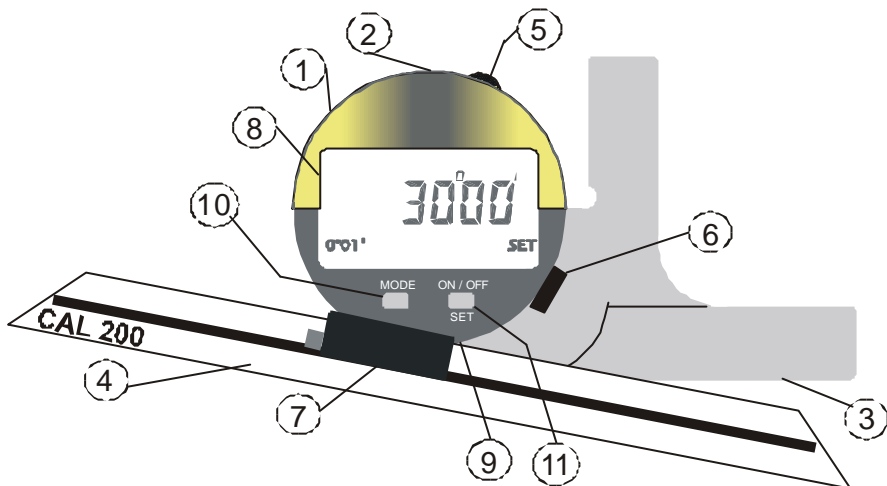

Descriptif de l'instrument	Beschreibung des Messgerätes	Technical specifications
1. Module électronique	1. <i>Elektronische Einheit</i>	1. Electronic module
2. Bouchon pour fiche OPTO-RS	2. <i>Opto-RS Datenausgang</i>	2. Opto-RS entry
3. Face de référence	3. <i>Referenz-Basis</i>	3. Reference blade
4. Réglette de mesure	4. <i>Messlineal</i>	4. Rotating blade
5. Réglage fin	5. <i>Feineinstellung</i>	5. Fine adjustment
6. Blocage	6. <i>Klemmhebel</i>	6. Lock nut
7. Blocage de la réglette de mesure	7. <i>Messlineal-Klemmvorrichtung</i>	7. Blade clamping plate
8. Affichage multifonctions à cristaux liquides	8. <i>Multifunktionelle Anzeige</i>	8. Multifunctional display
9. Tiroir pour changement de batterie;	9. <i>Batterie-Einschub</i>	9. Pull-out slide for battery
10. Bouton [mode]	10. <i>[mode] Taste</i>	10. [mode] button
11. Bouton [set] (ON/OFF)	11. <i>[set] Taste (Ein/Aus)</i>	11. [set] button (ON/OFF)

 **sylvac**

Sylvac S.A.
 Chemin du Cloalet 16
 Case Postale
 1023 Crissier / Switzerland

Tel. 41 21 637 67 57
 Fax. 41 21 637 67 40
 sales@sylvac.ch
 www.sylvac.ch

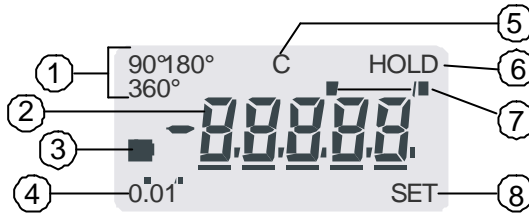

- | | | |
|---|---|--|
| 1. Indicateur de l'échelle de mesure | 1. <i>Anzeige Messbereich</i> | 1. Indicator of measuring range |
| 2. Valeur mesurée | 2. <i>Gemessener Wert</i> | 2. Measured value |
| 3. Indicateur de fin de vie de la batterie | 3. <i>Ende der Batteriebensdauer</i> | 3. End of battery life warning |
| 4. Indicateur d'unité de mesure | 4. <i>Masseinheit</i> | 4. Unit indicator |
| 5. Indicateur du blocage du bouton [mode] | 5. <i>Anzeige Tatsturblockiert</i> | 5. Locked mode indicator |
| 6. Indication du gel de la mesure | 6. <i>Anzeige Festhalten des Messwertes</i> | 6. Hold indicator |
| 7. Indicateur d'unité de mesure | 7. <i>Messwertspeicherung</i> | 7. Displayed unit indicator |
| 8. Indicateur Set (mode unit/set seulement) | 8. <i>Referenzwertabruf</i> | 8. Set indicator (in mode unit/set only) |

Enclenchement/déclenchement

Tastenfunktionsdiagramm

Switch ON / switch OFF

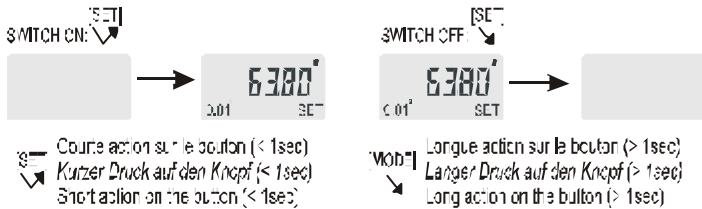

Fonctions de base

Standardfunktionen

Basic functions

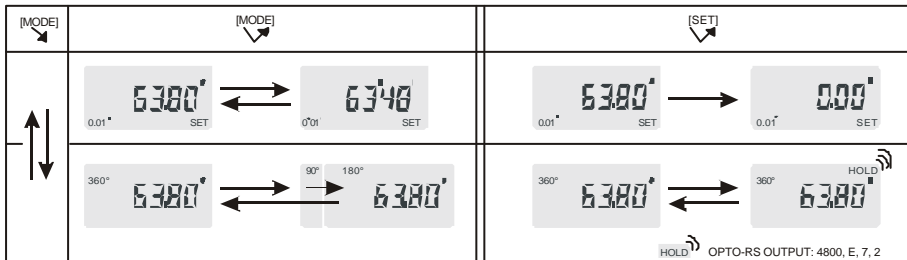

Autonomie: <i>Batterie-Lebensdauer:</i> Battery life:	> 3000 h
Température de travail: <i>Betriebstemperatur:</i> Working temperature:	+5 à +40° C / +41 à +104° F
Sortie de données: <i>Datenausgang:</i> Output:	Compatible RS232, connexion OPTO-RS <i>RS232-kompatible Format, OPTO-RS verbindung</i> Compatible RS232, OPTO-RS connection
Indice de protection: <i>Schutzklasse:</i> Protection according to IEC 529:	IP 51 (IEC 529)
Poids: <i>Gewicht:</i> Weight:	410g

Orientation de l'affichage

Verstellen der Anzeige

Display rotation

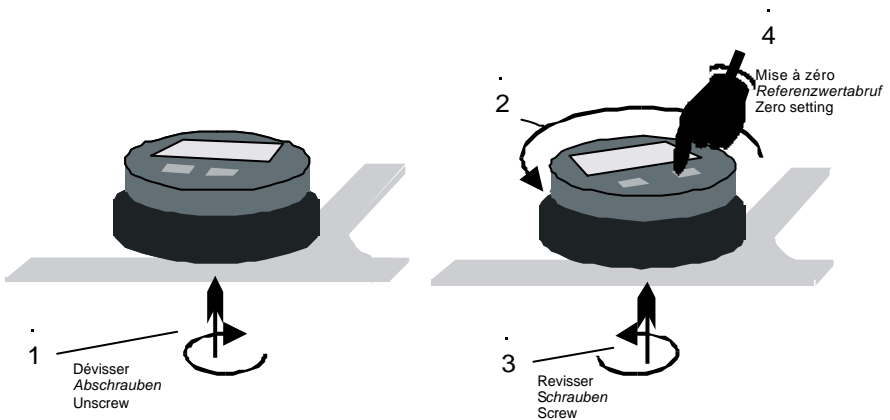

Toutes modifications réservées
Änderungen vorbehalten
Changes without prior notice

Version 00.01/SYL-239-F,D,E/681.045-120